

# DRUCKBEGRENZUNGSVENTIL KOMPLETT AUS EDELSTAHL

D3000

<b>Beschreibung</b>	Das Druckbegrenzungsventil schützt Druckluftgeräte vor überhöhtem Druck. Wenn der eingestellte Druck überschritten wird, bläst das Ventil so lange in die Atmosphäre bis der gewünschte Maximaldruck unterschritten wird. Es ist empfehlenswert, einen möglichst niedrigen Druckbereich zu wählen.		
<b>Medium</b>	Druckluft, Gase oder Flüssigkeiten		
<b>Überdruck</b>	siehe Tabelle, max. 70 bar		
<b>Einstellung</b>	mit Einstellschraube bei D3000-01 bis -04, eine Kontermutter verhindert ungewollte Verstellung mit Knebel bei D3000-06 bis -16, eine Kontermutter verhindert ungewollte Verstellung		
<b>Manometeranschluss</b>	für Eingangsdruck, G $\frac{1}{4}$ beidseitig, Verschlusschrauben werden mitgeliefert		
<b>Einbaulage</b>	beliebig		
<b>Temperaturbereich</b>	0 °C bis 80 °C, FKM oder EPDM 0 °C bis 130 °C, Hochtemperaturausführung, bei entsprechend aufbereiteter Druckluft bis -20 °C oder Tieftemperaturausführung bis -40 °C		
<b>Werkstoffe</b>	Gehäuse: Edelstahl 316L, W.-Nr. 1.4404	O-Ringe: FKM, wahlweise EPDM	Innenteile: Edelstahl 316L, W.-Nr. 1.4404

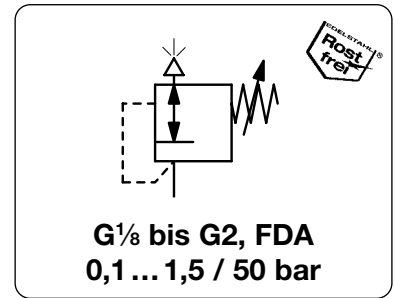

Abmessungen			Regelsystem	Entlüftungsleistung	Überdruck	Anschlussgewinde	Einstellbereich	Bestellnummer
A	B	C	M: Membrane K: Kolben	l/min*1	max. bar	G	bar	
mm	mm	mm						

Druckbegrenzungsventil					Überdruck max. 30 / 65 bar, PTFE-Membrane und FKM-O-Ring	D3000		
40	83	13	M	400	30	G $\frac{1}{8}$	0,1 ... 1,5 0,2 ... 3,0 0,5 ... 8,0 1,0 ... 15	D3000-01AT D3000-01BT D3000-01DT D3000-01ET
40	83	13	M	400	30	G $\frac{1}{4}$	0,1 ... 1,5 0,2 ... 3,0 0,5 ... 8,0 1,0 ... 15	D3000-A2AT D3000-A2BT D3000-A2DT D3000-A2ET
109	140	17	M	2300	22,5	G $\frac{1}{4}$	0,1 ... 1,5 0,2 ... 3,0 0,5 ... 8,0 1,0 ... 15	D3000-02AT D3000-02BT D3000-02DT D3000-02ET
109	153	17	K	2300	70		2,0 ... 30 3,0 ... 50	D3000-02FT D3000-02GT
109	140	17	M	2300	22,5	G $\frac{3}{8}$	0,1 ... 1,5 0,2 ... 3,0 0,5 ... 8,0 1,0 ... 15	D3000-03AT D3000-03BT D3000-03DT D3000-03ET
109	153	17	K	2300	70		2,0 ... 30 3,0 ... 50	D3000-03FT D3000-03GT
109	140	17	M	2300	22,5	G $\frac{1}{2}$	0,1 ... 1,5 0,2 ... 3,0 0,5 ... 8,0 1,0 ... 15	D3000-04AT D3000-04BT D3000-04DT D3000-04ET
109	153	17	K	2300	70		2,0 ... 30 3,0 ... 50	D3000-04FT D3000-04GT



D3000-03/-04

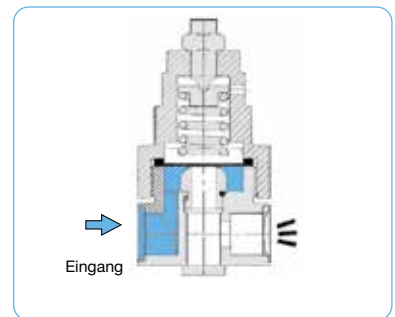

mit Membrane

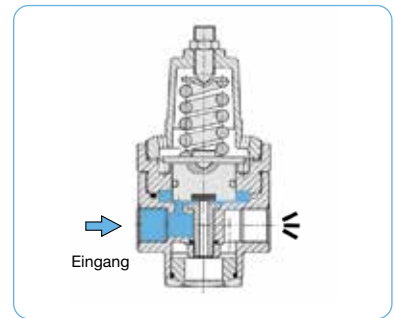

mit Kolben

## Zubehör, siehe folgende Seite

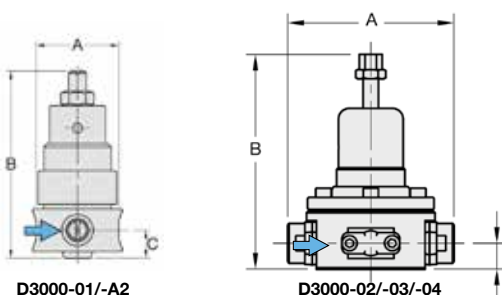

D3000-01/-A2

D3000-02/-03/-04

\*1 bei 7 bar Überdruck und offenem Ausgang

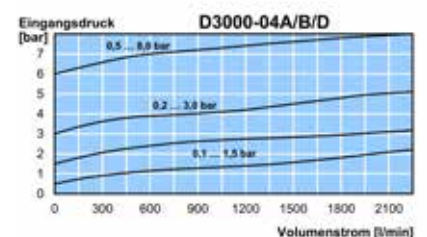

\* Produktgruppe

Manometer: siehe Kapitel Druckmessgeräte

PDF CAD  
www.aircom.net



Bestellbeispiel:  
D3000-02AT

**Beschreibung** Das Druckbegrenzungsventil schützt Druckluftgeräte vor überhöhtem Druck. Wenn der eingestellte Druck überschritten wird, bläst das Ventil so lange in die Atmosphäre bis der gewünschte Maximaldruck unterschritten wird. Es ist empfehlenswert, einen möglichst niedrigen Druckbereich zu wählen.

**Medium** Druckluft, Gase oder Flüssigkeiten

**Überdruck** siehe Tabelle, max. 70 bar

**Einstellung** mit Einstellschraube bei D3000-01 bis -04, eine Kontermutter verhindert ungewollte Verstellung mit Knebel bei D3000-06 bis -16, eine Kontermutter verhindert ungewollte Verstellung

**Manometeranschluss** für Eingangsdruck, G $\frac{1}{4}$  beidseitig, Verschlusschrauben werden mitgeliefert

**Einbaulage** beliebig

**Temperaturbereich** 0 °C bis 80 °C, FKM oder EPDM  
0 °C bis 130 °C, Hochtemperaturlösung, bei entsprechend aufbereiteter Druckluft bis -20 °C  
oder Tieftemperaturlösung bis -40 °C

**Werkstoffe** Gehäuse: Edelstahl 316L, W.-Nr. 1.4404  
O-Ringe: FKM, wahlweise EPDM  
Innenteile: Edelstahl 316L, W.-Nr. 1.4404

**Membrane:** PTFE auf NBR-Träger, wahlweise Edelstahl

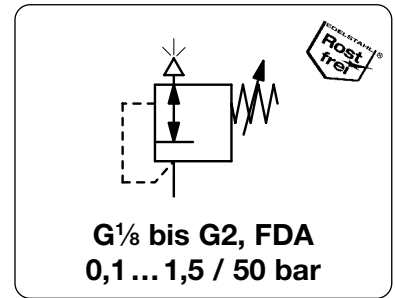

Abmessungen			Regelsystem	Entlüftungsleistung	Überdruck	Anschlussgewinde	Einstellbereich	Bestellnummer
A	B	C	M: Membrane K: Kolben	l/min*1	max. bar	G	bar	

Druckbegrenzungsventil							Überdruck max. 30 / 65 bar, PTFE-Membrane und FKM-O-Ring	D3000	
165	246	21	M	8000	30	G $\frac{3}{4}$	0,1 ... 1,5	<b>D3000-06AT</b>	
							0,2 ... 3,0	<b>D3000-06BT</b>	
							0,5 ... 8,0	<b>D3000-06DT</b>	
							1,0 ... 15	<b>D3000-06ET</b>	
165	270	21	K	8000	65		2,0 ... 30	<b>D3000-06FT</b>	
							3,0 ... 50	<b>D3000-06GT</b>	
165	246	21	M	8000	30	G1	0,1 ... 1,5	<b>D3000-08AT</b>	
							0,2 ... 3,0	<b>D3000-08BT</b>	
							0,5 ... 8,0	<b>D3000-08DT</b>	
							1,0 ... 15	<b>D3000-08ET</b>	
165	270	21	K	8000	65		2,0 ... 30	<b>D3000-08FT</b>	
							3,0 ... 50	<b>D3000-08GT</b>	
269	246	21	M	8000	30	G1 $\frac{1}{4}$	0,1 ... 1,5	<b>D3000-10AT</b>	
							0,2 ... 3,0	<b>D3000-10BT</b>	
							0,5 ... 8,0	<b>D3000-10DT</b>	
							1,0 ... 15	<b>D3000-10ET</b>	
269	270	21	K	8000	65		2,0 ... 30	<b>D3000-10FT</b>	
							3,0 ... 50	<b>D3000-10GT</b>	
269	246	21	M	8000	30	G1 $\frac{1}{2}$	0,1 ... 1,5	<b>D3000-1AAT</b>	
							0,2 ... 3,0	<b>D3000-1ABT</b>	
							0,5 ... 8,0	<b>D3000-1ADT</b>	
							1,0 ... 15	<b>D3000-1AET</b>	
269	270	21	K	8000	65		2,0 ... 30	<b>D3000-1AFT</b>	
							3,0 ... 50	<b>D3000-1AGT</b>	

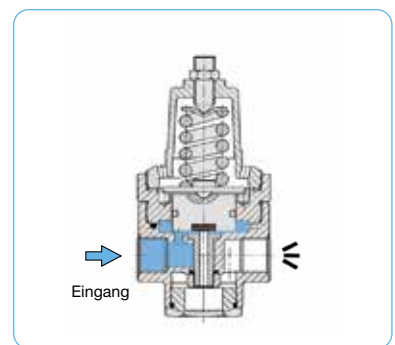
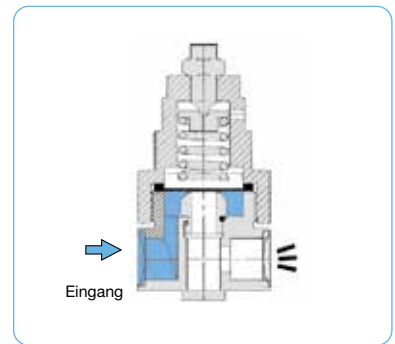

## Zubehör, siehe folgende Seite

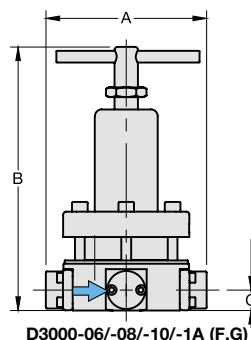
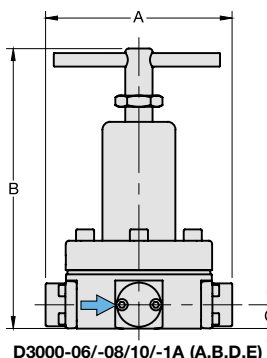

\*1 bei 7 bar Überdruck und offenem Ausgang

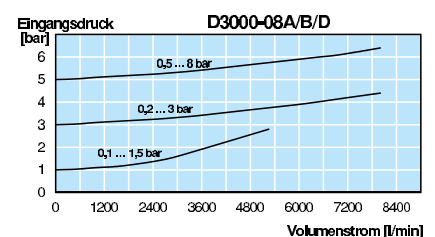

\* Produktgruppe

Manometer: siehe Kapitel Druckmessgeräte

PDF CAD  
www.aircom.net



Bestellbeispiel:  
**D3000-06AT**

<b>Beschreibung</b>	Das Druckbegrenzungsventil schützt Druckluftgeräte vor überhöhtem Druck. Wenn der eingestellte Druck überschritten wird, bläst das Ventil so lange in die Atmosphäre bis der gewünschte Maximaldruck unterschritten wird. Es ist empfehlenswert, einen möglichst niedrigen Druckbereich zu wählen.		
<b>Medium</b>	Druckluft, Gase oder Flüssigkeiten		
<b>Überdruck</b>	siehe Tabelle, max. 70 bar		
<b>Einstellung</b>	mit Einstellschraube bei D3000-01 bis -04, eine Kontermutter verhindert ungewollte Verstellung mit Knebel bei D3000-06 bis -16, eine Kontermutter verhindert ungewollte Verstellung		
<b>Manometeranschluss</b>	für Eingangsdruck, G $\frac{1}{4}$ beidseitig, Verschlusschrauben werden mitgeliefert		
<b>Einbaulage</b>	beliebig		
<b>Temperaturbereich</b>	0 °C bis 80 °C, FKM oder EPDM 0 °C bis 130 °C, Hochtemperaturausführung, bei entsprechend aufbereiteter Druckluft bis -20 °C oder Tieftemperaturausführung bis -40 °C		
<b>Werkstoffe</b>	Gehäuse: Edelstahl 316L, W.-Nr. 1.4404	O-Ringe: FKM, wahlweise EPDM	Innentelle: Edelstahl 316L, W.-Nr. 1.4404
	Membrane: PTFE auf NBR-Träger, wahlweise Edelstahl		

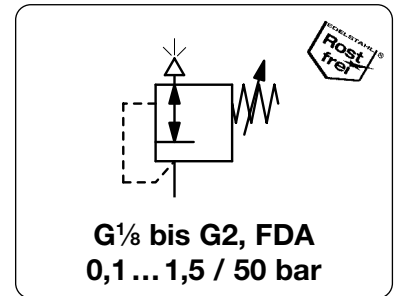

Abmessungen			Regelsystem	Entlüftungsleistung	Überdruck	Anschlussgewinde	Einstellbereich	Bestellnummer
A	B	C	M: Membrane K: Kolben	l/min*1	max. bar	G	bar	
mm	mm	mm						

Druckbegrenzungsventil					Überdruck max. 30 / 65 bar, PTFE-Membrane und FKM-O-Ring	D3000		
171	376	128	M	28000	30	G1½	0,1 ... 1,5	<b>D3000-12AT</b>
							0,2 ... 3,0	<b>D3000-12BT</b>
							0,5 ... 8,0	<b>D3000-12DT</b>
							1,0 ... 15	<b>D3000-12ET</b>
171	387	128	K	28000	65		2,0 ... 30	<b>D3000-12FT</b>
							3,0 ... 50	<b>D3000-12GT</b>
171	376	128	M	28000	30	G2	0,1 ... 1,5	<b>D3000-16AT</b>
							0,2 ... 3,0	<b>D3000-16BT</b>
							0,5 ... 8,0	<b>D3000-16DT</b>
							1,0 ... 15	<b>D3000-16ET</b>
171	387	128	K	28000	65		2,0 ... 30	<b>D3000-16FT</b>
							3,0 ... 50	<b>D3000-16GT</b>



D3000-12/-16

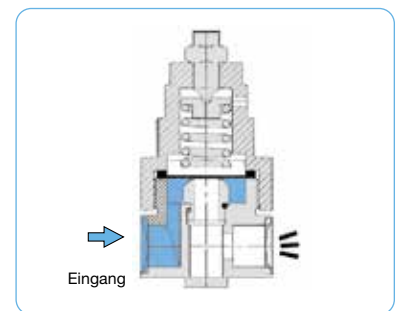

mit Membrane

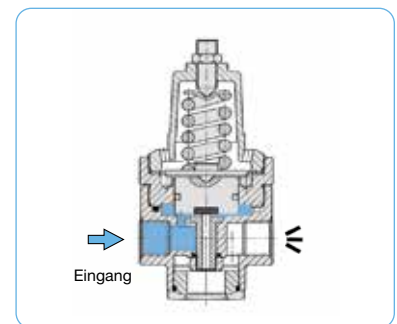

mit Kolben

**Zubehör,** siehe folgende Seite

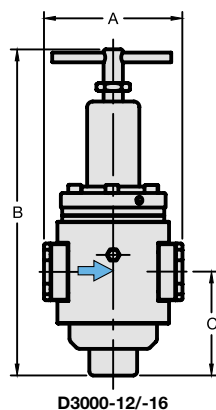

D3000-12/-16

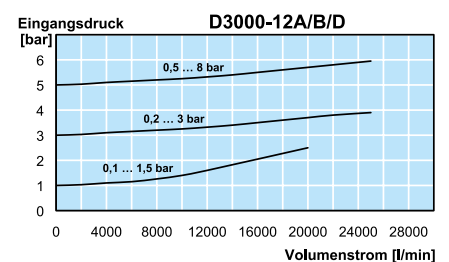

\*1 bei 7 bar Überdruck und offenem Ausgang

\* Produktgruppe

<b>Beschreibung</b>	Das Druckbegrenzungsventil schützt Druckluftgeräte vor überhöhtem Druck. Wenn der eingestellte Druck überschritten wird, bläst das Ventil so lange in die Atmosphäre bis der gewünschte Maximaldruck unterschritten wird. Es ist empfehlenswert, einen möglichst niedrigen Druckbereich zu wählen.		
<b>Medium</b>	Druckluft, Gase oder Flüssigkeiten		
<b>Überdruck</b>	siehe Tabelle, max. 70 bar		
<b>Einstellung</b>	mit Einstellschraube bei D3000-01 bis -A6, eine Kontermutter verhindert ungewollte Verstellung mit Knebel bei D3000-06 bis -16, eine Kontermutter verhindert ungewollte Verstellung		
<b>Manometeranschluss</b>	für Eingangsdruck, G $\frac{1}{4}$ beidseitig, Verschlusschrauben werden mitgeliefert		
<b>Einbaulage</b>	beliebig		
<b>Temperaturbereich</b>	0 °C bis 80 °C, FKM oder EPDM 0 °C bis 130 °C, Hochtemperaturlösung, bei entsprechend aufbereiteter Druckluft bis -20 °C oder Tieftemperaturlösung bis -40 °C		
<b>Werkstoffe</b>	Gehäuse: Edelstahl 316L, W.-Nr. 1.4404	O-Ringe: FKM, wahlweise EPDM	Innenteile: Edelstahl 316L, W.-Nr. 1.4404
	Membrane: PTFE auf NBR-Träger, wahlweise Edelstahl		

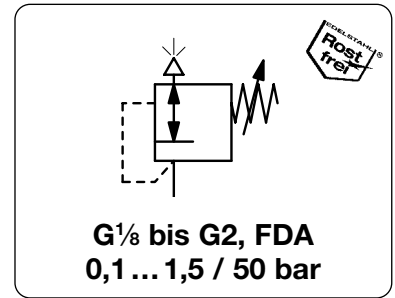

Abmessungen	Regelsystem	Entlüftungsleistung	Überdruck	Anschlussgewinde	Einstellbereich	Bestellnummer
A B C	M: Membrane	K: Kolben	l/min*1	max. bar	G	bar
mm mm mm						

## Wahlweise Ausführung, es ist der entsprechende Buchstabe hinzuzufügen

<b>pilotgesteuert</b>			D3000-...J
<b>NPT</b>	Anschlussgewinde		D3000-...N
<b>bis -40 °C</b>	Tieftemperaturlösung		D3000-...X51
<b>bis 130 °C</b>	Hochtemperaturlösung		D3000-...X54
<b>FKM -O-Ring</b>	bei Kolben oder PTFE-Membrane		D3000-...T
<b>EPDM-O-Ring</b>			D3000-...TE
<b>EPDM-O-Ring</b>	FDA-Zulassung		D3000-...TD
<b>Edelstahl-Membrane</b>	FKM -O-Ring		D3000-...S
	NBR -O-Ring		D3000-...SB
	EPDM-O-Ring		D3000-...SE
	EPDM-O-Ring, FDA zugelassen		D3000-...SD
<b>Ammoniak</b>	NH <sub>3</sub>	P <sub>1</sub> max. 15 bar	D3000-...02
<b>Kohlendioxid</b>	CO <sub>2</sub>		D3000-...03
<b>Argon</b>	Ar		D3000-...05
<b>Stickstoff</b>	N <sub>2</sub>		D3000-...07
<b>Helium</b>	He		D3000-...09
<b>Wasserstoff</b>	H <sub>2</sub>		D3000-...11
<b>Methan</b>	CH <sub>4</sub>		D3000-...13
<b>Erdgas*3</b>			D3000-...14
<b>Sauerstoff</b>	O <sub>2</sub>		D3000-...15
<b>Propan</b>	C <sub>3</sub> H <sub>8</sub>		D3000-...16
<b>Lachgas</b>	N <sub>2</sub> O		D3000-...17
<b>Wasser</b>	H <sub>2</sub> O		D3000-...W
<b>Flanschanschluss</b>	siehe Kapitelende/Flansche		D3000-...F.

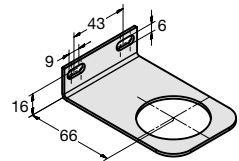

BW45-03S

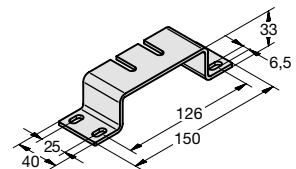

BW00-59S

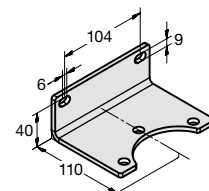

BW00-62S

## Zubehör, lose beigelegt

<b>Manometer</b>	Ø 50 mm, 0...*2 bar, G $\frac{1}{4}$	für G $\frac{1}{4}$ bis G $\frac{1}{2}$	<b>MS5002-...*2</b>
	Ø 63 mm, 0...*2 bar, G $\frac{1}{4}$	für G $\frac{3}{4}$ bis G2	<b>MS6302-...*2</b>
<b>Befestigungswinkel</b>		für G $\frac{1}{4}$ und G $\frac{1}{2}$	<b>BW45-03S</b>
<b>Bef.-Mutter</b>			<b>M45x1,5S</b>
<b>Befestigungswinkel</b>		für G $\frac{1}{2}$ bis G1 $\frac{1}{2}$ (1A)	<b>BW00-59S</b>
		für G1 $\frac{1}{2}$ (12) u. G2	<b>BW00-62S</b>

\*1 bei 7 bar Überdruck und offenem Ausgang

\*2 02 = 0...2,5 bar, 04 = 0...4 bar, 06 = 0...6 bar, 10 = 0...10 bar, 16 = 0...16 bar, 60 = 0...60 bar

\*3 ohne DVGW-Zulassung

Manometer: siehe Kapitel Druckmessgeräte

PDF CAD  
www.aircom.net

\* Produktgruppe



Bestellbeispiel:  
MS5002-02